



① Punktschweissanlagen TELWIN

Punktschweissgeräte mit elektronischer Steuerung der Punktschweissdauer. Eigenschaften: Elektronischer Synchrontimer, mit einstellbarer Punktschweissdauer von 0,1 bis 1,2 Sek. Modell 20/TI: Steuerungssystem «FUZZY LOGIC» und Auswahl zwischen Schweißbetrieb mit Dauer- und Impulsstrom (geeignet für Bleche mit hohem Streckkoeffizienten-high stress), Modell DIGITAL: Kraft der Arme einstellbar von 40 kg bis 120 kg (mit Armen L = 120 mm).

Technische Daten

Modell	MODULAR 20/TI	DIGITAL MODULAR 230	DIGITAL MODULAR 400
Netzspannung	230 V	230 V	400 V
Absicherung	16 A	16 A (träge)	16 A
Max. Punktschweissdicke	1+1 (2 mm)	2+2 (4 mm)	2+2 (4 mm)
Ausgangsstrom	3800 A	6300 A	6300 A
Max. Leerlaufspannung	2 V	2,5 V	2,5 V
Max. Leistungsaufnahme	6 kW	13 kW	13 kW
Einschaltdauer 40 ° C	1,2 kW/50 %	2,3 kW/50 %	2,3 kW/50 %
Abmessungen mm (L×B×H)	440×110×185	440×110×185	440×110×185
Gewicht	10 kg	10,3 kg	10 kg
Art. Nr.	1040.001	1040.002	1040.003
exkl. MwSt.	690.- f	850.- f	880.- f

Zangen-Set komplett optional / Ersatz-Elektroden

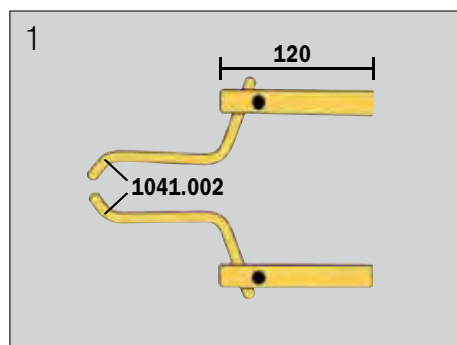

Zangen-Set	1041.001	129.-	f
Elektrode (1 Stk.)	1041.002	27.-	f

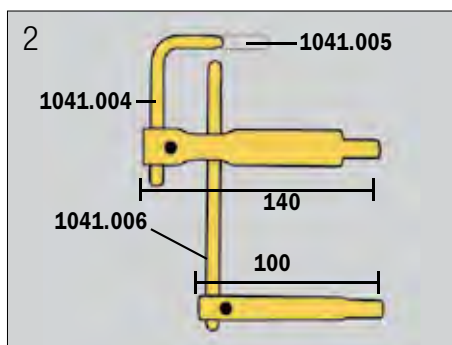

Zangen-Set	1041.003	205.-	f
Elektrode (1 Stk.)	1041.004	25.-	f
Elektrode (1 Stk.)	1041.005	31.-	f
Elektrode (1 Stk.)	1041.006	27.-	f

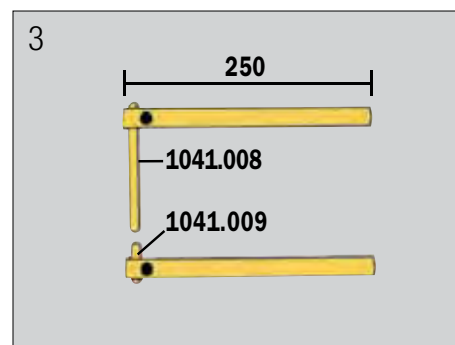

Zangen-Set	1041.007	168.-	f
Elektrode (1 Stk.)	1041.008	20.-	f
Elektrode (1 Stk.)	1041.009	10.-	f

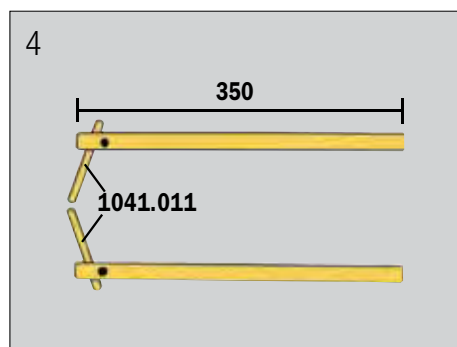

Zangen-Set	1041.010	198.-	f
Elektrode (1 Stk.)	1041.011	15.-	f

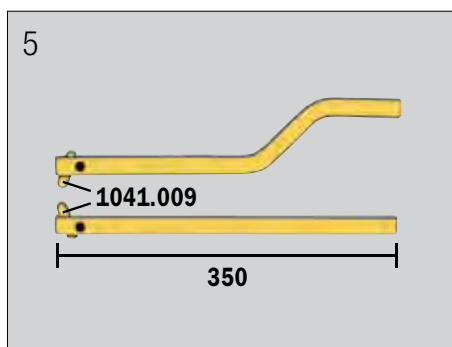

Zangen-Set	1041.012	190.-	f
Elektrode (1 Stk.)	1041.009	10.-	f

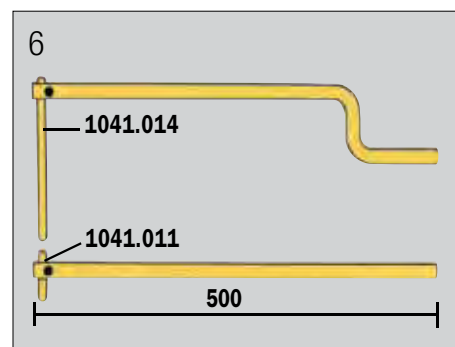

Zangen-Set	1041.013	278.-	f
Elektrode (1 Stk.)	1041.011	15.-	f
Elektrode (1 Stk.)	1041.014	24.-	f